

MAF

3180HP

MAF

3580HP

MAF

4080HP



Une gamme étendue qui offre davantage de personnalisation dans le segment des pulvérisateurs automoteurs compacts haut de gamme. Les différentes caractéristiques du MAF lui permettent d'évoluer dans toutes les conditions : que ce soit en grande culture ou dans des cultures à forte valeur ajoutée, dans des parcelles vallonnées ou humides.

PUISSANT ET COMPACTE !

Le MAF s'est imposé sur le segment automoteur, apportant un niveau de puissance, de performances, de confort et de sécurité jusqu'alors inconnu.

Réactif et agile, il a été spécialement conçu pour être un automoteur léger, rapide et maniable.

Haute performance, capacité 3100, 3500 ou 4000 L, Transmission HP puissante.



CABINE

La console tactile TERA 10 vous informe en temps réel. Toutes les informations concernant le réglage de travail/transport, le système hydraulique, le moteur et l'entretien sont affichées en temps réel.

Le TERA 10 peut afficher jusqu'à 2 caméras et offre la possibilité de consulter le manuel d'utilisation et de maintenance qui sont stockés dans la mémoire.

Pour certains pays (France incluse), la fonction de contrôle à distance des données ou de mise à jour logicielle est disponible.



Les fonctions sont activées simplement à partir du nouveau tableau de bord et s'affichent sur le moniteur TERA 10.



La molette permet de sélectionner les fonctions sur le TERA 10 sans avoir à toucher l'écran.

Solution innovante de travail et de diagnostic, pour une meilleure performance et un maximum de confort.



A partir du Monolevier ergonomique, on peut contrôler la vitesse d'avancement, les commandes de la rampe, la pulvérisation ainsi que l'inclinaison de la manche à air (si équipé).

CABINE

Une nouvelle cabine John Deere, avec un environnement de travail conçu et développé par Mazzotti afin de le rendre confortable les longues journées de travail, sûr avec un système de filtration de l'air catégorie 4, ergonomique avec des commandes intuitives, insonorisé et avec une grande visibilité autour.

3 + 3 phares à LED pour le travail de nuit

Filtration de cabine homologuée catégorie 4, cabine étanche, climatisée et pressurisée.

Rétroviseurs réglables électriquement

Échelle dépliable à l'extérieur, toujours visible, avec un grand accès latéral



6 Feux de route

Radio AM/FM Stereo avec Bluetooth

Grand bac de rangement pour des bidons sur le côté droit de la cabine

Siège pneumatique, réglable et chauffant, avec siège passager pliable

Rangement pour les équipements de protection individuel



SYSTÈME DE PULVERISATION

Conçu pour un accès et une utilisation facile, la pompe 330 l/min est située dans le compartiment droit, ainsi que les filtres d'aspiration et de refoulement.

Au-dessus du compartiment se trouvent les commandes centrales des pompes hydrauliques, les réglages des suspensions et les électrovannes.



Le compartiment de gauche comprend les vannes de mise en œuvre du remplissage, de l'incorporation et du rinçage et le panneau de commande électrique intégrant l'activation de la pompe et un arrêt d'urgence de la machine qui coupe le moteur.

L'opérateur de lavage après le travail peut être effectuée avec un lavage complet incluant la cuve, ou juste un lavage partiel du circuit d'eau.

La quantité de liquide dans la cuve principale est lisible sur un écran situé au dessus des vannes.



CHOIX DU MONITEUR ET DU SYSTÈME DE PULVÉRISATION

Le MAF est équipé en base de la console Bravo 400S intégrant la coupure buse par buse Seletron, pour une meilleure pulvérisation en gérant chaque buse indépendamment par le signal GPS.

Le moniteur John Deere G4 avec récepteur SF6000 sont disponibles en option, permettant également de contrôler le system Arag Seletron ou system INC John Deere.

Standard Bravo 400.



Option le grand monitor Delta 80.



Seletron

Seletron Twin est disponible en option, ce qui permet une sélection automatique ou manuelle de la buse à utiliser (ou des deux buses en même temps) en fonction de la vitesse, des conditions et de la culture.



Sur la rampe T-M EVO, il est possible de monter les jets avec un écartement de 25 cm.



CIRCULATION CONTINUE

CIRCULATION CONTINUE à ouverture électrique de série.

- Moins de risque de dépôt dans les conduites pour éviter le colmatage des buses.
- Démarrage immédiat de la pulvérisation sans perte de temps.
- Coupure nette de la pulvérisation dans les pointes.
- Démarrage uniforme en débuts de champs pour ne pas avoir de zones non traitées laissant des mauvaises herbes lors d'un désherbage.
- Pulvérisation à débit élevé, à démarrage rapide et à circulation continue : les produits chimiques circulent toujours jusqu'aux buses.

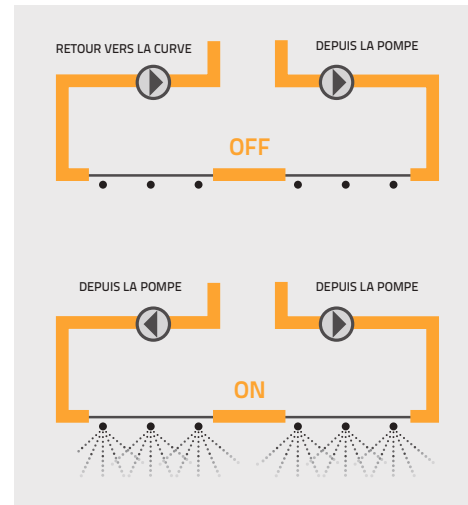

PULVÉRISATION FERMÉE

Lorsque la pulvérisation s'arrête, la bouillie circule dans la rampe pour éviter les dépôts et le bouchage des buses.

PULVÉRISATION OUVERTE

La rampe est alimentée par ses deux extrémités.



SYSTÈME JOHN DEERE MSPRAY

Console Génération 4



Console 4240

Console 4640

Récepteur Starfire 6000 SF1



Mono levier John Deere



Coupure buse par buse INC John Deere



Circuit M-Spray

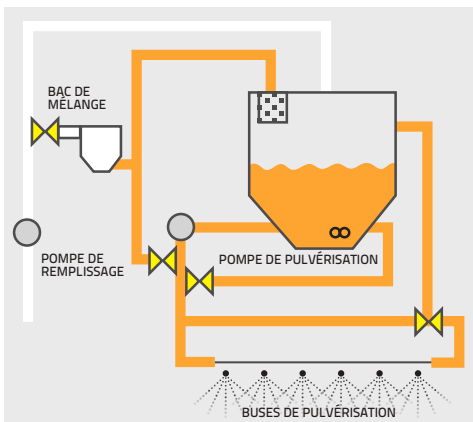

Guidage manuel ou automatique ATC ou ATU



POSTE DE TRAVAIL

- 1 Arrêt d'urgence
- 2 Interrupteur on/off du panneau d'incorporation
- 3 Monter/descendre le bac d'incorporation
- 4 Vidange du réservoir
- 5 Accélérateur manuel



ÉCRAN DE TRAVAIL

TABLEAU DE COMMANDE

- 1 Éclairage du poste de travail
- 2 Aspiration cuve H2O
- 3 Menu principal
- 4 Agitation
- 5 Alimentation brosse de rinçage
- 6 Rinçage
- 7 Alimentation incorporeur (bouillie)
- 8 Alimentation incorporeur (eau claire)
- 9 Incorporation
- A Remplissage cuve jusque la valeur sélectionnée (Autofill)
- B Remplissage avec une pompe externe (poussée)
- C Aspiration avec la pompe du pulvérisateur

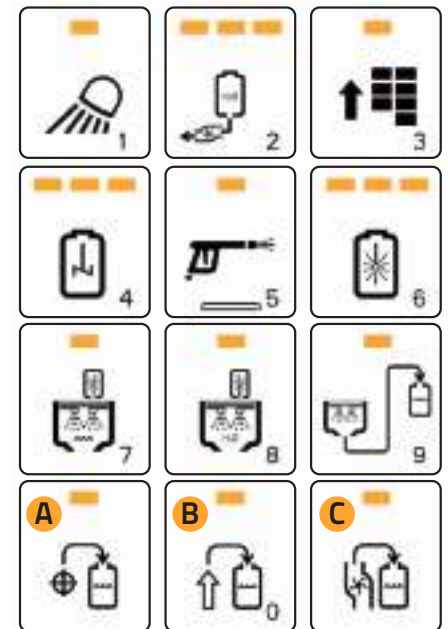

MSPRAY : DEUX CIRCUITS DISTINCTS

CIRCUIT DE REMPLISSAGE

- Pompe de remplissage 600 L/min (1), incorporateur alimenté en eau claire (2), et la cuve principale est remplie avec de l'eau claire (3).
- Capable d'aspirer l'eau jusqu'à 7.6 m de profondeur.
- Aspiration à partir de la cuve de rinçage ou d'une source extérieure.
- Le circuit de remplissage n'est jamais en contact avec de la bouillie.
- Le remplissage est réalisé avec un régime moteur réduit.

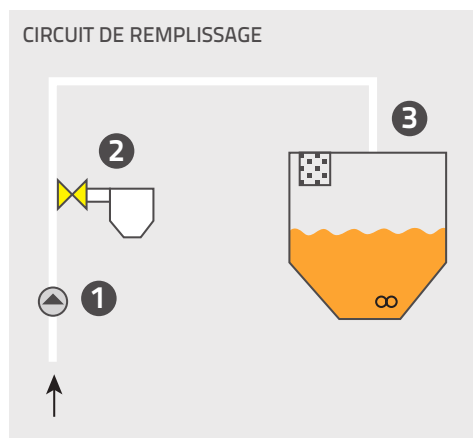

CONTRÔLE DU DEBIT ACTIF

- Gestion du débit extrêmement réactive permettant d'atteindre une précision de pulvérisation de 98%.
- Gestion via la vitesse de la pompe.
- Aucun régulateur de pression: Contrôle plus rapide et donc plus fiable!
- Lors des changements de Vitesse, sur et sous-dosage quasiment éliminés.
- Une précision incroyable en combinaison avec le contrôle individuel des buses.

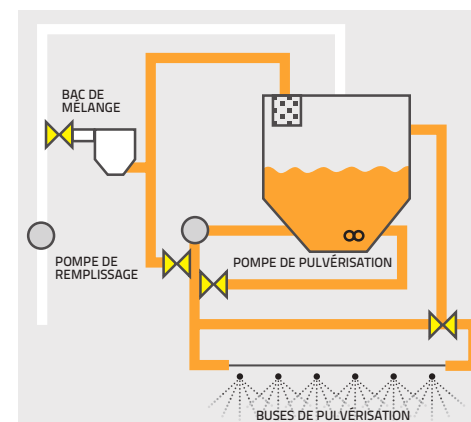

AGITATION ENTIÈREMENT AUTOMATIQUE

- Contrôle manuel de l'intensité 0-100%.
- Contrôle automatique de l'intensité à mesure que le niveau de la cuve diminue.
- Arrêt automatique au niveau minimum de la cuve.
- Agitation puissante – « mode Jacuzzi » qui utilise le débit maximal de la pompe de pulvérisation afin de remuer le contenu de la cuve.
- Circulation continue afin d'éviter le blocage des buses.

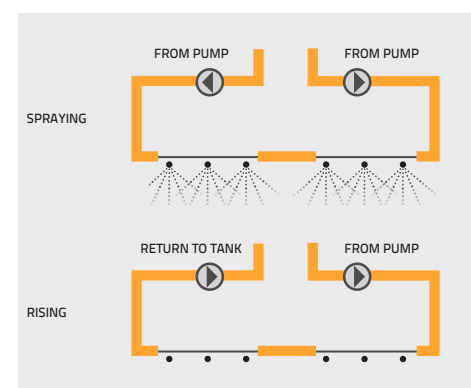

CIRCUIT DE PULVÉRISATION

- Pompe centrifuge de 750L/min dédiée à la pulvérisation (4), la rampe de pulvérisation avec circulation continue (5), l'agitation (6) et le rinçage (7).
- Régulation directe par la pompe de pulvérisation très réactive.
- Pression maximale de 9.7 bar.

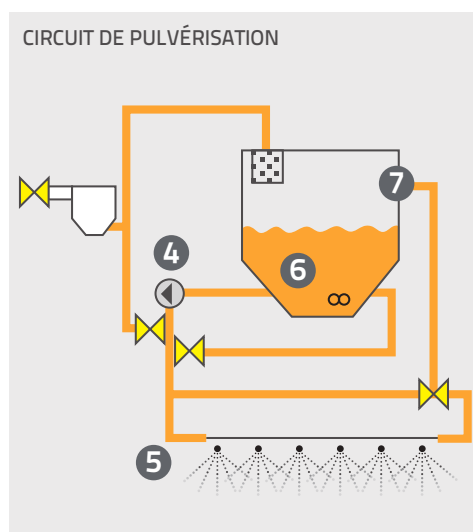

RINÇAGE ENTIÈREMENT AUTOMATISÉ ET ACTIVABLE DEPUIS LA CABINE

- Cycles de rinçage – "machine à laver" rince complètement la machine.
- AutoDilute – plusieurs cycles de dilution pulvérisation pour un rinçage efficace.
- Dillution continue – ajoute progressivement de l'eau claire pendant la pulvérisation.
- Rinçage de la rampe – parfait lorsque le météo oblige à interrompre la pulvérisation.

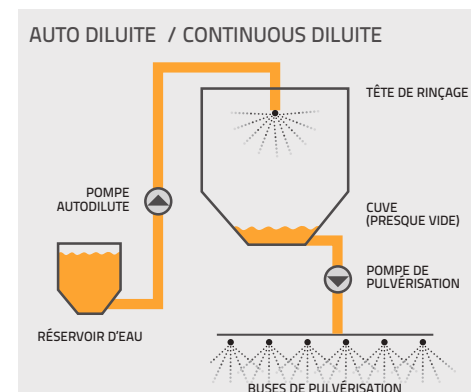

MOTEUR ET TRANSMISSIONS

Les automoteurs MAF 3180 HP et 3580 HP sont équipés d'un moteur John Deere PowerTech 4 cylindres, 4,5 L, 129 Kw (175 ch), Tier 5 DEF. MAF 4080 HP est équipé du nouveau moteur John Deere 6.8L, 6 cylindres, 168 Kw, (225 cv) Tier 5 DEF. Le moteur est situé derrière la cabine, il est très facile d'accès ce qui facilite grandement l'entretien. Les circuits de refroidissement du moteur, de l'huile hydraulique et de la climatisation sont séparés, pour une efficacité parfaite.



Double pompes Sauer

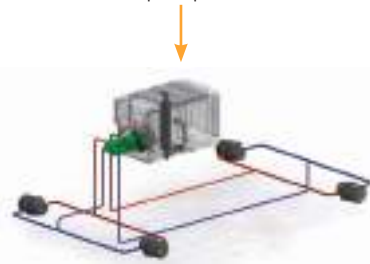

1 pompe pour les moteurs avant
1 pompe pour les moteurs arrière



Poclair MHP11
Avant/arrière

Freins à disque avant
intégrés

4 vitesses automatiques.
0-25 km/h travail
0-40 km/h transport



ECOMODE

Économie et confort
Adaptation automatique du régime
moteur sur route en fonction de la
charge de 2200 à 1750 à 40 km/h.
Moins de carburant consommé et
moins de bruit en cabine.

MAF 3580 HP MAF 4080 HP

BROCHE DE SÉCURITÉ

Insérée automatiquement à partir de 27 km / h et débrayée en dessous de 17 km / h. Alignement des roues arrière réalisé avec des capteurs sur les 4 roues directrices.



PÉDALE 4 ROUES DIRECTRICES

La pédale permet de passer de 2 à 4 roues directrices dans le champ. Le logiciel électronique contrôle l'alignement, rendant l'opération précise et plus rapide.



VALVE DE SÉCURITÉ 4 ROUES DIRECTRICES

En cas de dysfonctionnements électroniques ou hydrauliques, la valve de sécurité permet de procéder au travail ou de rentrer chez soi.



RÉPARTITION DES CHARGES ET SUSPENSION

Cuve principale en fibre de verre d'une capacité de 3100 et 3500 L et cuve en polyéthylène d'une capacité de 4200 pour le MAF4080.

Tous les MAF sont équipés d'une cloison brise-lames dans la cuve principal et d'une cuve de rinçage.

La position des cuves et des composants a été soigneusement étudiée au cours de la conception afin d'atteindre une répartition optimale du poids de 50 % sur chaque essieu, avec la cuve pleine et la rampe dépliée.



Le châssis est robuste et surdimensionné pour une meilleure sécurité, il a subi un processus spécifique afin de le protéger de la corrosion : sablage, cycles de lavage, traitements anti-rouille, vernissage en poudre et cuisson.

Installées sur un essieu avant suspendu et sur un essieu triangulaire arrière 3D, les suspensions hydrauliques sont supportées par des amortisseurs avec double chambre d'huile, des joints à haute vitesse et 6 accumulateurs hydropneumatiques.

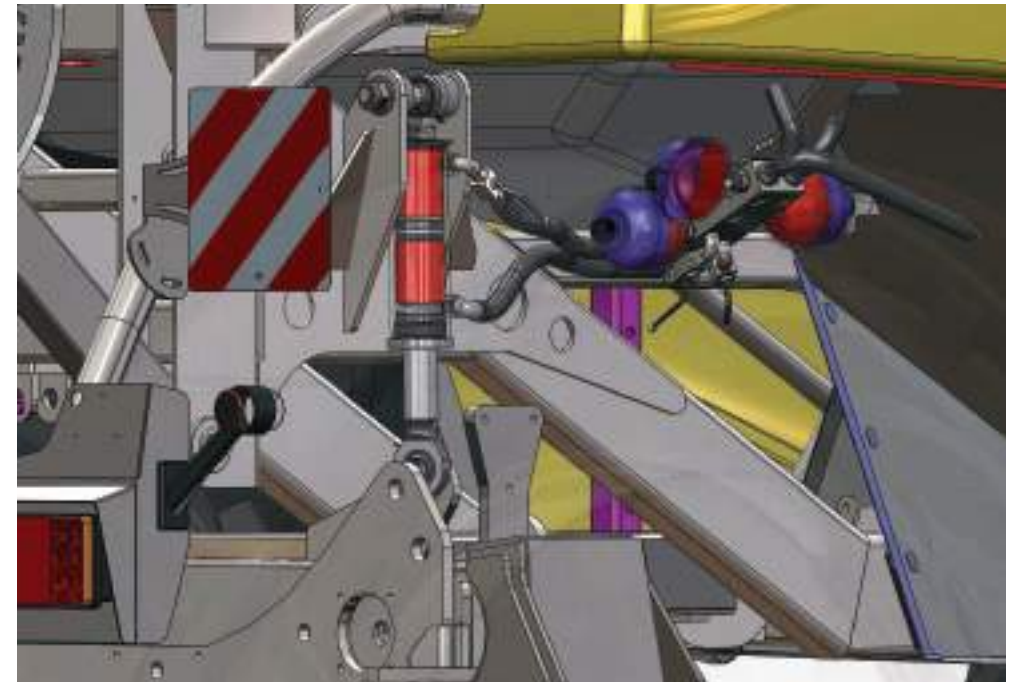
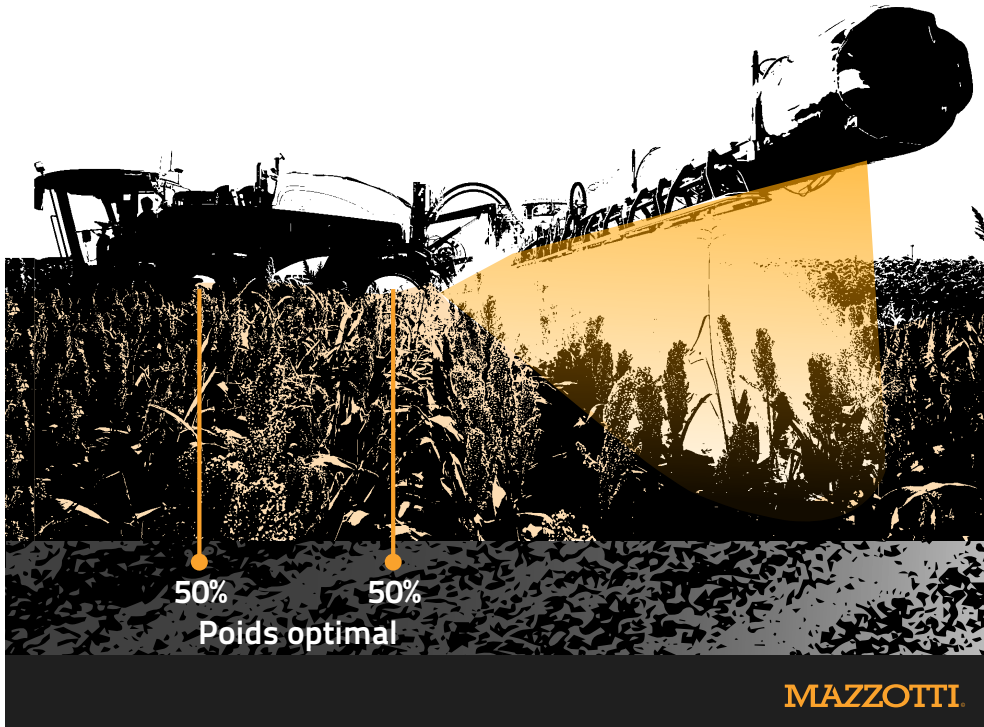
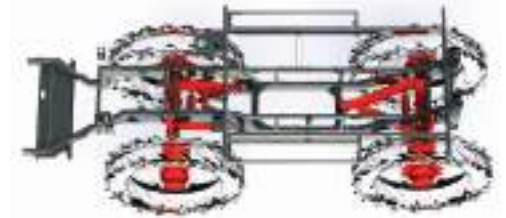

4 ROUES DIRECTRICES

Un système à 4 roues directrices est essentiel pour réduire le temps d'entrée dans le champ et pour éviter d'endommager vos cultures.

Les roues arrière suivent toujours celles avant, ce qui offre un rayon de braquage bien serré de 5350 mm.

Le MAF permet 3 combinaisons de direction : 2 roues directrices avants, quatre roues directrices, marche en crabe.

Sur la route, il est possible de conduire à 40 km/h en toute sécurité avec seulement deux roues directrices, grâce à l'exclusif verrouillage de direction Mazzotti.

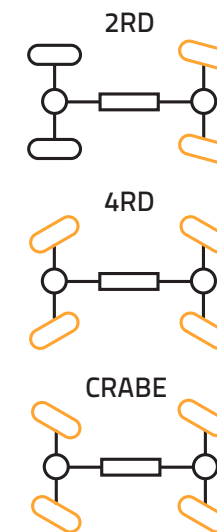
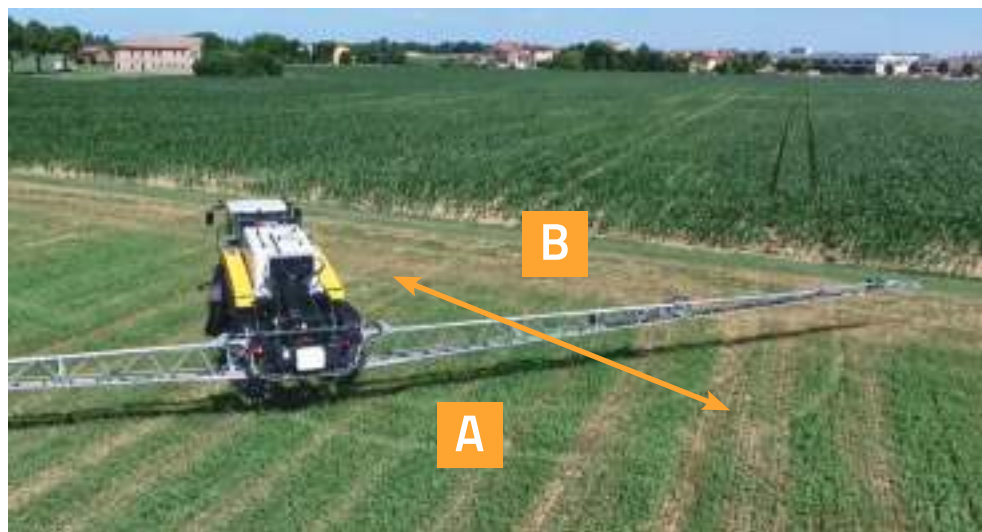

Tous les MAF HP sont équipés avec 4 roues directrices, dans différentes configurations.

VOIE ET GARDE AU SOL

Le MAF est livré en standard avec un réglage hydraulique de la voie sur chaque roue, y intégrant une béquille hydraulique pour lever la machine. Ce système a été développé pour faciliter le réglage de la voie, il se fera en moins de 45 minutes.

Le réglage de la voie automatique depuis la cabine est disponible en option.

Des position intermédiaire sont disponibles en montant des entretoises commandées selon les besoins.

La garde au sol standard est de 1m00, en option 1m30 est disponible.



Model	MAF 3180 HP - MAF 3580 HP	MAF 4080 HP
Garde au sol 1000 mm	Voie obtenue avec des roues jusqu'à 340 mm (ou 420 mm avec jantes R46)	
Réglage de la voie avec dispositif de levage hydraulique mm	1500/1600/1700/1800 1800/1900/2000 /2100/2250 2250/2500/ 700 /2800/3000	1800/1900/2000/2100/2250 2250/2500/2700/2800/3000
Réglage automatique de la voie depuis la cabine mm	1500/1800 1800/2250 2250/3000	1800/2250 2250/3000
Garde au sol 1300 mm	Voie obtenue avec des roues jusqu'à 340 mm (ou 420 mm avec jantes R46)	
Réglage de la voie avec dispositif de levage hydraulique mm	2000/2100/2250/2450 2250 /2500/2700/2800/3000	
Réglage automatique de la voie depuis la cabine mm	2000/2450 2450/3200 2250/3000	

RAMPE DOUBLE BRAS

RAMPE AVEC 5 SECTIONNES
2 ARTICULATIONS LATÉRALES



LARGEUR DE RAMPE
PARTIALEMENT REPLIÉ

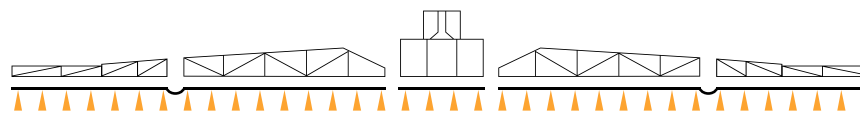

Ti-M 18m peinte à repliage vertical	18/11	7	9	4	9	7
Ti-M 19m peinte à repliage vertical	19/11	8	9	4	9	8
Ti-M 21m peinte à repliage vertical	21/11	12	9	4	9	12

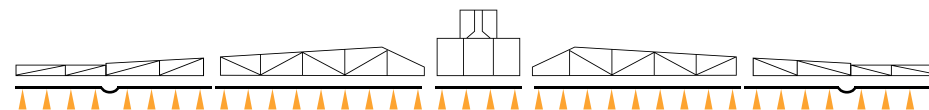

Ti-M EP 18m inox à repliage vertical	18/11	4	3	9	4	9	3	4
Ti-M EP 19m inox à repliage vertical	19/11	4	4	9	4	9	4	4
Ti-M EP 21m inox à repliage vertical	21/11	5	4	10	4	10	4	5
Ti-M 21m peinte ou inox à repliage latéral	21/12	4	5	10	4	10	5	4
Ti-M 24m peinte ou inox à repliage latéral	24/13	4	7	11	4	11	7	4
Ti-M 28m peinte ou inox à repliage latéral	28/14	7	7	12	4	12	7	7
Ti-M EVO EP 24m 25 cm or 50 cm à repliage latéral	24/13	10/5	12/6	22/11	8/4	22/11	12/6	10/5
Ti-M EVO EP 28m 25 cm or 50 cm à repliage latéral	28/14	10/5	18/9	24/12	8/4	24/12	18/9	10/5
Ti-M EVO EP 30m 25 cm or 50 cm à repliage latéral	30/16	10/5	18/9	28/14	8/4	28/14	18/9	10/5
MK 24m à repliage latéral	24/12	6	6	12	4	12	6	6
MK 28m à repliage latéral	28/15	4	9	13	4	13	9	4
MK 30m à repliage latéral	30/15	6	9	13	4	13	9	6

RAMPE TRIPLE BRAS

RAMPE AVEC 7 SECTIONNES
3 ARTICULATIONS LATÉRALES



LARGEUR DE RAMPE
PARTIALEMENT REPLIÉ

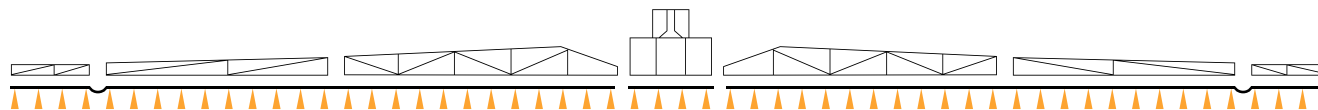

MK 32m à repliage latéral	32/28	4	14	12	4	12	14	4
---------------------------	-------	---	----	----	---	----	----	---

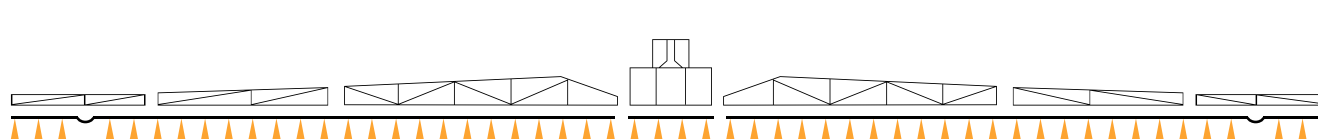

MK 33m à repliage latéral	33/24	3	6	12	10	4	10	12	6	3
MK 36m à repliage latéral	36/24	6	6	12	10	4	10	12	6	6

SYSTÈME DE PULVERISATION / RAMPE

Le MAF est disponible avec 2 versions de rampes, la version Ti-M et la version MK.

La rampe Ti-M est spécifiquement conçue pour les cultures à forte valeur ajoutée, avec la possibilité d'ajouter une manche à air, les bras sont en acier inoxydable de nouvelle génération. La variante EVO offre la possibilité d'avoir des buses à 25 cm d'écartement.

La rampe MK a été développée pour la pulvérisation en grandes cultures, avec une caractéristique spécifique pour le MAF, le dépliage en 2 ou 3 bras.

GESTION AUTOMATIQUE DE LA RAMPE

En option système automatique de mise à niveau avec 3 ou 5 capteur à ultrasons.

Précision et adaptation à la topographie sur la hauteur et sur la Géométrie variable de la rampe. Mode « Hybride » pour lisser la performance sur végétation hétérogène.



MODE SOL

MODE CULTURE

MODE HYBRIDE

Rampe	Longueur de la rampe / (partiellement plié) m	Nombre de bras	Ecartement des buses cm	Correction de dévers	Géométrie variable	Blocage au transport	Contrôle des buses	Rampe inox	Manche à air
Ti-M / vertical	18/(11) - 19/(11) 21/(12)	2	50	NON	OUI	OUI	Coupage buse par buse	Option	Option
Ti-M / latéral	24/(14) 28/(14)	2	50	NON	OUI	OUI	Coupage buse par buse	Option	Option
Ti-M EVO /latéral	24/(14) 28/(14)	2	25	NON	OUI	OUI	Coupage buse par buse	Standard	Option
MK	24/(12) - 28/(14) - 30/(14) 32/(28) - 33/(24) - 36/(24)	2 (24-28-30) 3 (32-33-36)	50	OUI	OUI	OUI	Coupage buse par buse	Indisponible	Indisponible

SYSTÈME DE PULVERISATION / RAMPE



La rampe MK est conçue avec un profil triangulé qui combine un poids minimum avec une solidité et une stabilité maximale. Le cadre central avec deux points pivotants permet à la rampe de s'équilibrer librement autour. Les rampes 24-28-30 mètres ont 2 bras lors du repliage, tandis que 32-33 en possèdent 3.

Les rampes Ti-M et MK ont une largeur dans le transport limitée à 2 m 55, indépendamment de la largeur de la rampe, permettant la circulation routière sans limitation de largeur.

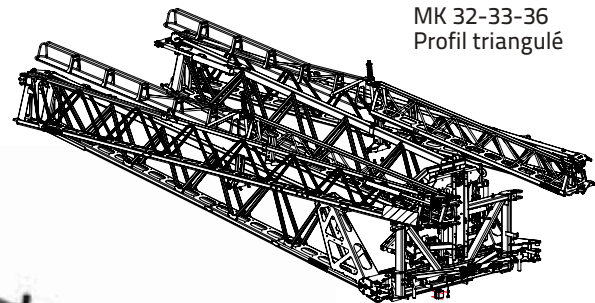

MK 32-33-36
Profil triangulé



MK 24-28-30
2 bras

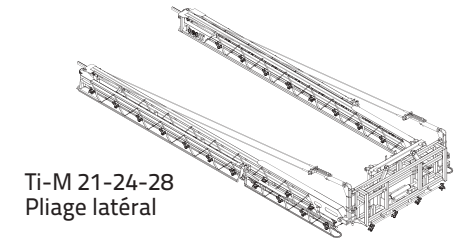

Ti-M 21-24-28
Pliage latéral

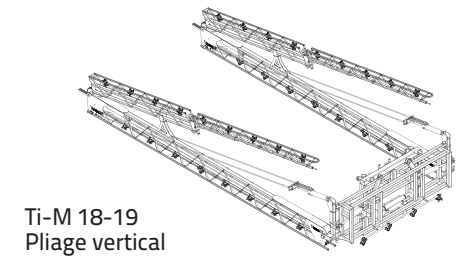

Ti-M 18-19
Pliage vertical



Les rampes Ti-M sont disponibles avec des bras en acier inoxydable (option) avec traitement par ElectroPolissage pour offrir une protection accrue, un nettoyage facilité et un look brillant unique. La rampe Ti-M est spécifiquement conçue pour les cultures à forte valeur ajoutée et toute la série peut accueillir la manche à air. Un outil nécessaire pour une couverture parfaite des feuilles, permettant d'augmenter la pénétration et de réduire considérablement la dérive.

Le flux d'air et l'inclinaison de l'air peuvent être simplement ajustés de la cabine et ainsi toujours offrir la solution parfaite à votre culture, avec ou sans végétation ou vent.

OPTION MANCHE A AIR

Offre une excellente couverture des cultures hautes et feuillues.

Le rideau d'air ouvre la culture et fait tourbillonner le brouillard de pulvérisation dans le feuillage. Idéal dans les cultures de salades, de légumes et de pommes de terre.

Vitesse et angle de l'air réglables depuis la cabine.

Excellente réduction de la dérive.

Obtenir une grande qualité de travail avec une efficacité de pulvérisation et une réduction des déchets.

Dans les cultures extrêmement denses et difficiles, RIEN ne donne une meilleure couverture !

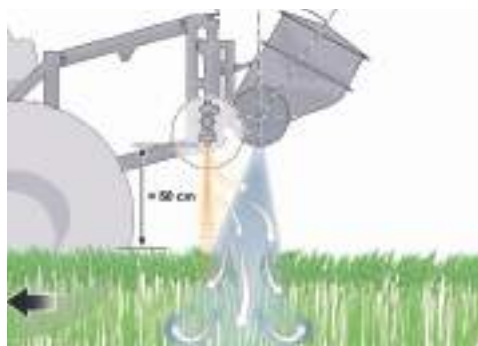

L'orientation de la distribution d'air avant améliore le placement du produit, la turbulence créée couvre les deux côtés des feuilles.

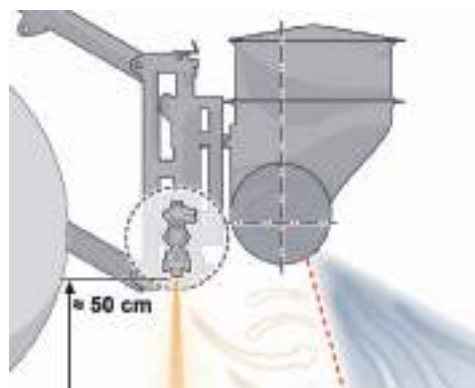

La distribution d'air orientée vers l'arrière fonctionne comme une barrière pour éviter la dérive.



L'assistance à air augmente la pénétration des gouttelettes pour une excellente couverture.

SPÉCIFICATIONS TECHNIQUES

MAF 3180 HP - MAF 3580 HP

MAF 4080 HP

Moteur	John Deere PowerTech 4 cylindres, 4,5 L, 129 Kw (175 ch), Tier 5 DEF	John Deere 6 cylindres, 6,8 L, 168 Kw (225 cv), Tier 5 DEF
Traction aux roues	Nr 4 moteurs de roues Poclain MHP11	
Pompes hydrostatiques	Nr 2 Sauer Danfoss 90R75	
Dispositif antipatinage	Par désolidarisation des 2 pompes hydrauliques Sauer Danfoss	
Vitesses	4 vitesses automatiques	
Vitesse de travail	0 - 25 km/h	
Vitesse sur la route	0 - 40 km/h	
Freinage	Freins à disques intégrés + Hydrostatique	
Freins de stationnement	Freins négatifs sur roues arrière	
Suspensions	Hydropneumatique sur les 4 roues	
Réglage de la voie	Hydraulique à partir du sol, avec béquille hydraulique Option : Réglage de la cabine	
Liste indicative des roues	320/90R46 - 340/85R46 - 380/95R38 - 460/85R38 540/65R34 - 540/65R38 - 600/65R38	320/90R46 - 340/85R46 - 380/95R38 - 380/90R46 - 460/85R38 420/80R45 - 540/65R3a - 540/65R38 - 600/65R38
Rayon de braquage m	535	595
Cuve Max capacité lt	3100/3600	4200
Cuve de rinçage	260 lt	520 lt
Bidon lave-mains	15 lt	
Réservoir de carburant	235 lt	
Réservoir d'huile	170 lt	
Bac d'incorporation	50 lt	
Eclairage	6 phares de transport et 6 phares de travail led	
Echelle	Hydraulique	
Rampe	Ti-M de 18 à 30 mt et MK de 24 à 36 mt	
Équipement de rampe	Géométrie variable, gestion de la hauteur de rampe, coupure buse par buse par Sélétron, circulation continue	
Ordinateur de pulvérisation	ARAG ou Console John Deere Gen4 moniteurs ISOBUS connecté	
Guidage	John Deere avec différentes solutions	
Pompe	Piston-Membranes 330 l/min ou Mspray avec pompe centrifuge 750 l/min	
Poids	9300/10300 Kg	9700/10500 Kg

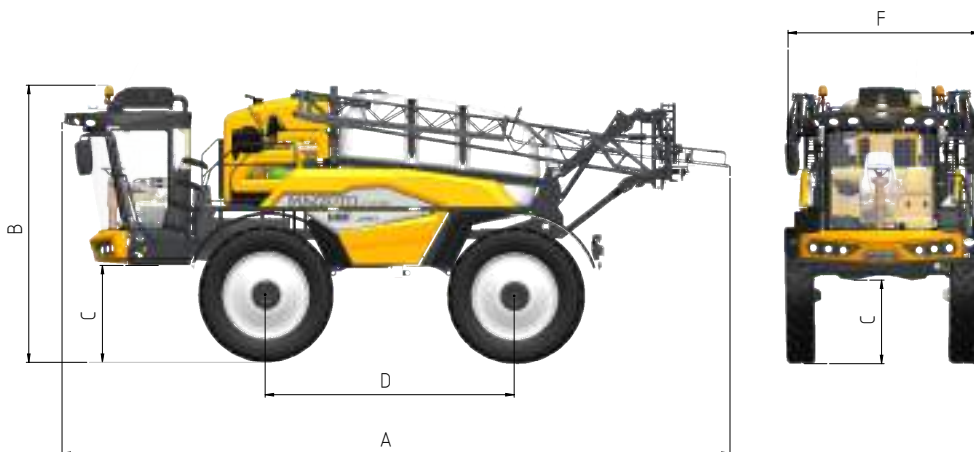

Model		A	B	C	D	E	F
MAF 3580HP	Mm	7650	3600 (3900) ⁽²⁾	1000 (1300) ⁽¹⁾	3100	1020	2550
MAF 4080HP	Mm	8170	3600 (3900) ⁽²⁾	1000 (1300) ⁽¹⁾	3400	1020	2550

(1) garde au sol optionnel

(2) hauteur totale avec rampe jusqu'à 36 m

MAZZOTTI S.r.l.s.u.

via Dismano, 138/a
48124 Ravenna Italy

+39 0544 64284

+39 0544 67712

ufficiocommerciale@mazzotti.it

www.mazzotti.it